

# КАТАЛОГ



**Циркуляционные насосы С. О.**

 **Wirbel**



1. **Серия 2000** - Резьбовые насосы с ручной регулировкой количества оборотов 4
  - 1.1 Циркуляционные насосы HUP 4
  - 1.2 Циркуляционные насосы среднего размера HUP 8
  - 1.3 Циркуляционные насосы для систем горячего водоснабжения BUP 11
  - 1.4 Дополнительное оснащение HUP и BUP 14



2. **Серия 3000** - Фланцевые циркуляционные насосы HUP и двойные фланцевые циркуляционные насосы HUPD 15
  - 2.1 Фланцевые циркуляционные насосы HUP и двойные фланцевые циркуляционные насосы HUPD 15
  - 2.2 Дополнительное оснащение 26
- Сравнение насосов 27



## 1.1. Циркуляционные насосы HUP



### Обозначение

**HUP 25 - 2,5 U 180**

Циркуляционный насос  
Условный проход  
Максимальный напор Н [м]  
Регулирование количества оборотов  
Монтажная длина в [мм]

### Минимальное давление на всасывающей патрубке

Высота застройки	Температура	Давление
<300 м	50°C	0,05 бар
	75°C	0,30 бар
	90°C	0,60 бар
	110°C	1,30 бар
>300 м		+0,01 бар/100м

### Особые черты

- Клеммная коробка расположена на оси электродвигателя
- Надежная работа при нестабильном напряжении
- Отсутствие конденсата в клемной коробке
- Бесшумная работа
- Защита от водяных брызг
- Высокий КПД

### Технические данные

#### Область применения

- Отопительные установки
- Холодильные установки в климатизации
- Солнечные установки
- Тепловые насосы

#### Эксплуатационные данные

Подключение насоса	Rp 1/2", 3/4", 1", 1 1/4"
Монтажная длина	130 и 180 мм
Максимальная подача Q	4,5 м <sup>3</sup> /час (1,3 л/с)
Максимальный напор Н	5,8 м
Температура среды t	-10°C до +110°C
Рабочее давление	10 бар максимум

#### Перекачиваемая жидкость

- Вода
- Водно-гликольная смесь. Содержание гликоля не более 50%. При содержании гликоля более 20% следует проверить эксплуатационные характеристики

#### Материалы

Корпус насоса - серый чугун  
Вал - керамика  
Ведущее колесо - пластмасса  
Подшипник - керамика

#### Тип конструкции

Насос с "мокрым" ротором, исполнение "Inline"

Привод:

- Электрическое подключение 1~230 В /50 Гц
- С трехступенчатым переключателем количества оборотов
- Класс термозащиты H



### Общее поле характеристик 2800 1/мин

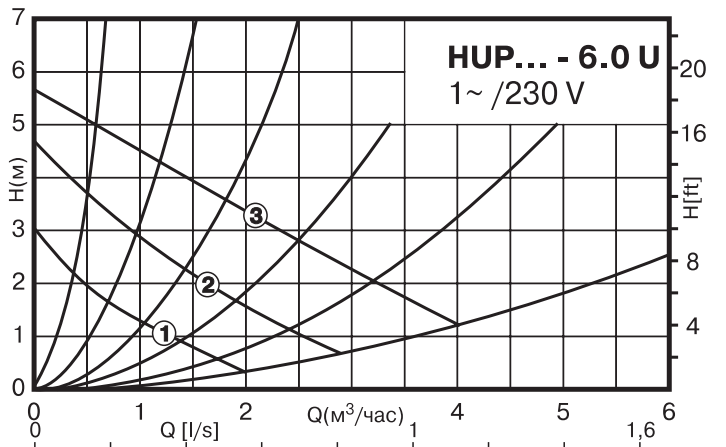
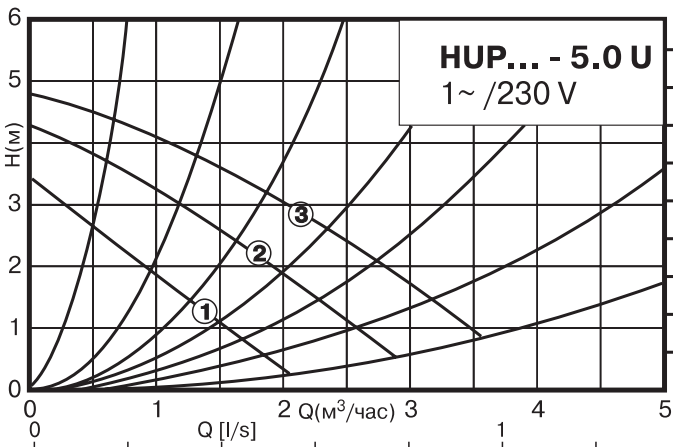
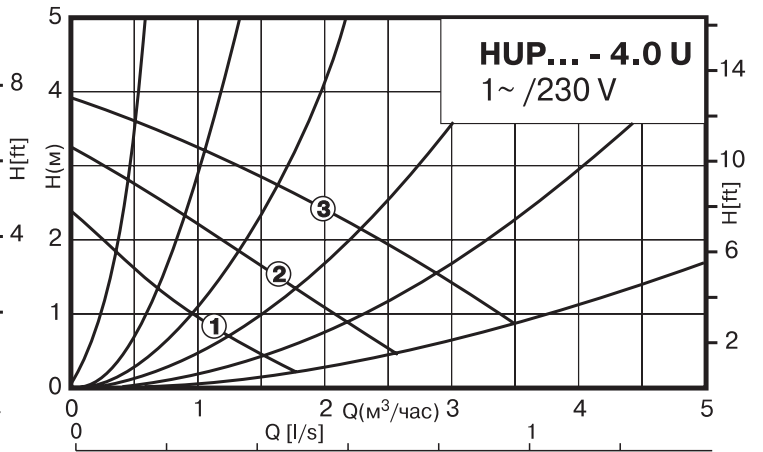
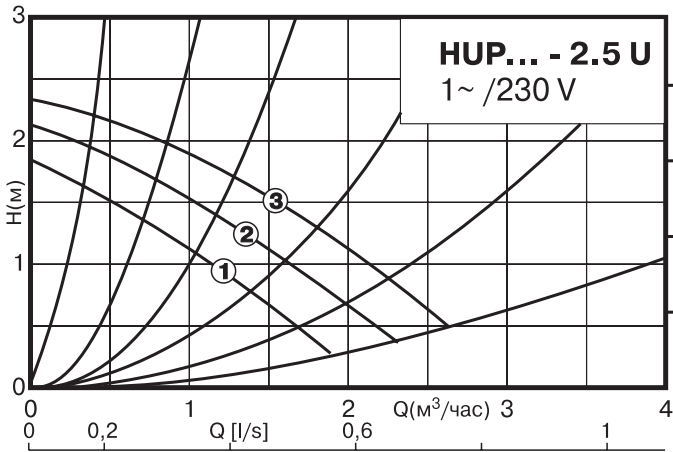
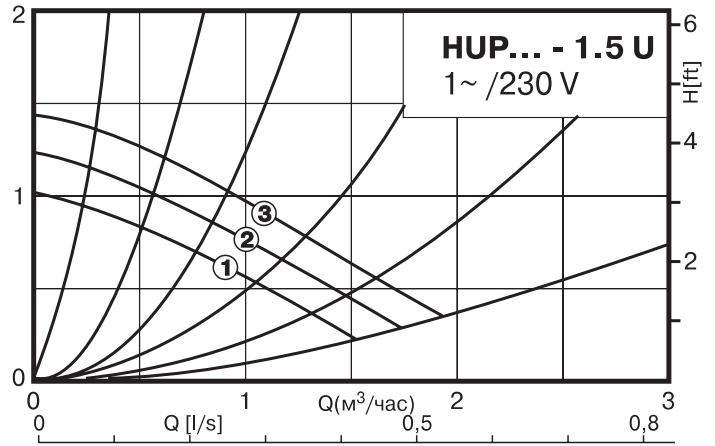
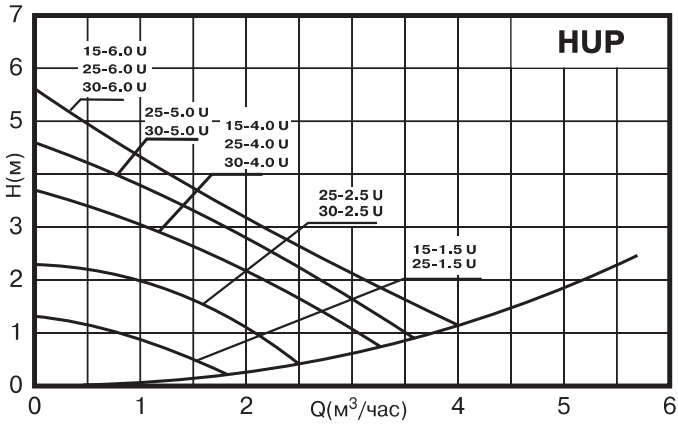



## Монтажная длина 130 мм

Тип	ИСО 7/1 R p	ИСО 228 G	Монтаж- ная длина [мм]	Скорость враще- ния	Обороты [1/мин]	Потребле- ние мощности P1 [W]	Номиналь- ный ток 230 V ~ [ A ]	№ кат.	Вес [кг]	Цена, €
HUP 15-1.5 U	1/2"	1"	130	3 2 1	2600 2050 1500	58 43 28	0,28 0,24 0,16	0321-0103	2,7	89
HUP 15-2.5 U	1/2"	1"	130	3 2 1	2500 2000 1400	63 48 33	0,30 0,25 0,17	0321-0104	2,7	89
HUP 15-4.0 U	1/2"	1"	130	3 2 1	2400 1900 1300	70 59 40	0,33 0,28 0,19	0321-0105	2,7	95
HUP 15-6.0 U	1/2"	1"	130	3 2 1	2300 1800 1200	100 83 56	0,44 0,37 0,27	0321-0107	2,7	95
HUP 20-1.5 U	3/4"	1 1/4"	130	3 2 1	2600 2050 1500	58 43 28	0,28 0,24 0,16	0322-0103	2,7	89
HUP 20-2.5 U	3/4"	1 1/4"	130	3 2 1	2500 2000 1400	63 48 33	0,30 0,25 0,17	0322-0104	2,7	89
HUP 20-4.0 U	3/4"	1 1/4"	130	3 2 1	2400 1900 1300	70 59 40	0,33 0,28 0,19	0322-0105	2,7	95
HUP 20-5.0 U	3/4"	1 1/4"	130	3 2 1	2400 2000 1300	90 70 55	0,39 0,33 0,25	0322-0106	2,7	97
HUP 20-6.0 U	3/4"	1 1/4"	130	3 2 1	2300 1800 1200	100 83 56	0,44 0,37 0,27	0322-0107	2,7	101
HUP 25-1.5 U	1"	1 1/2"	130	3 2 1	2600 2050 1500	58 43 28	0,28 0,24 0,16	0323-0103	2,7	89
HUP 25-2.5 U	1"	1 1/2"	130	3 2 1	2500 2000 1400	63 48 33	0,30 0,25 0,17	0323-0104	2,7	90
HUP 25-4.0 U	1"	1 1/2"	130	3 2 1	2400 1900 1300	70 59 40	0,33 0,28 0,19	0323-0105	2,7	96
HUP 25-5.0 U	1"	1 1/2"	130	3 2 1	2400 2000 1300	90 70 55	0,39 0,33 0,25	0323-0106	2,7	98
HUP 25-6.0 U	1"	1 1/2"	130	3 2 1	2300 1800 1200	100 83 56	0,44 0,37 0,27	0323-0107	2,7	102

Все значения относятся к питающему напряжению 230 V / 50 Hz. Другие сетевые напряжения по запросу. При заказе необходимо указать обозначение типа и номер изделия.



### Монтажная длина 180 мм

Тип	ИСО 7/1 R p	ИСО 228 G	Монтажная длина [мм]	Скорость вращения	Обороты [1/мин]	Потребляемая мощность P1 [W]	Номинальный ток 230 V ~ [A]	№ кат.	Вес [кг]	Цена, €
HUP 25-1.5 U	1"	1 1/2"	180	3	2600	58	0,28	0323-0123	2,8	89
				2	2050	43	0,24			
				1	1500	28	0,16			
HUP 25-2.5 U	1"	1 1/2"	180	3	2500	63	0,30	0323-0124	2,8	90
				2	2000	48	0,25			
				1	1400	33	0,17			
HUP 25-4.0 U	1"	1 1/2"	180	3	2400	70	0,33	0323-0125	2,8	96
				2	1900	59	0,28			
				1	1300	40	0,19			
HUP 25-5.0 U	1"	1 1/2"	180	3	2400	90	0,39	0323-0126	2,8	98
				2	2000	70	0,33			
				1	1300	55	0,25			
HUP 25-6.0 U	1"	1 1/2"	180	3	2300	100	0,44	0323-0127	2,8	102
				2	1800	83	0,37			
				1	1200	56	0,27			
HUP 30-2.5 U	1 1/4"	2"	180	3	2500	63	0,30	0324-0124	2,8	97
				2	2000	48	0,25			
				1	1400	33	0,17			
HUP 30-4.0 U	1 1/4"	2"	180	3	2400	70	0,33	0324-0125	2,8	97
				2	1900	59	0,28			
				1	1300	40	0,19			
HUP 30-5.0 U	1 1/4"	2"	180	3	2400	90	0,39	0324-0126	2,8	101
				2	2000	70	0,33			
				1	1300	55	0,25			
HUP 30-6.0 U	1 1/4"	2"	180	3	2300	100	0,44	0324-0127	2,8	105
				2	1800	83	0,37			
				1	1200	56	0,27			

Все значения относятся к питающему напряжению 230 V / 50 Hz. Другие сетевые напряжения по запросу. При заказе необходимо указать обозначение типа и номер изделия.

### Габариты в мм

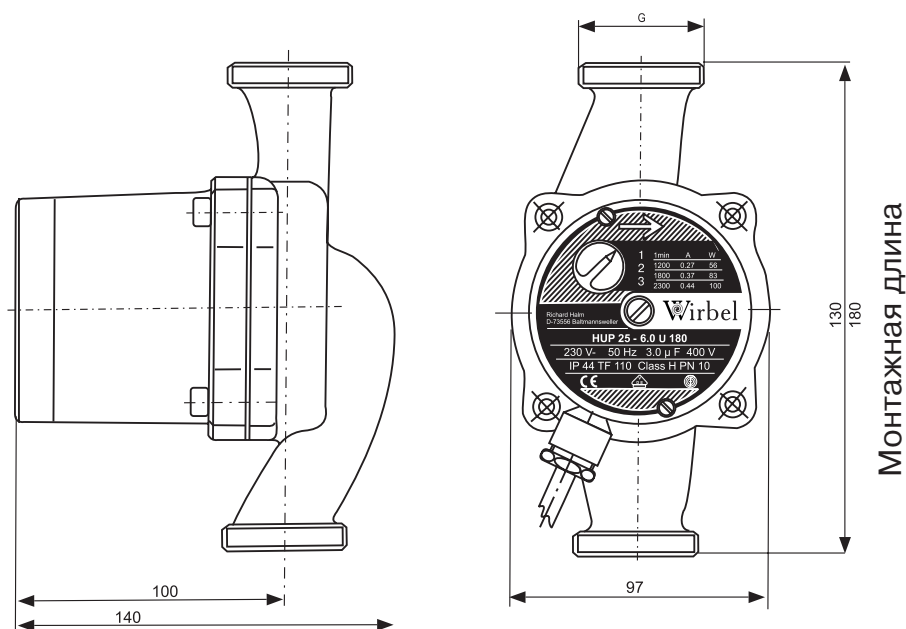



## 1.2. Циркуляционные насосы среднего размера HUP



### Обозначение

**HUP 25 - 10.0 U 180**

Циркуляционный насос			
Условный проход			
Максимальный напор Н [м]			
Регулирование количества оборотов			
Монтажная длина в [мм]			

### Минимальное давление на всасывающем патрубке

Высота застройки	Температура	Давление
<300 м	50°C	0,05 бар
	75°C	0,30 бар
	90°C	0,60 бар
	110°C	1,30 бар
>300 м		+0,01 бар/100м

### Особые черты

- Клеммная коробка расположена на оси электродвигателя
- Бесшумная работа
- Защита от водяных брызг
- Высокий КПД

### Технические данные

#### Область применения

- Отопительные установки
- Холодильные установки в климатизации
- Солнечные установки
- Тепловые насосы

#### Эксплуатационные данные

Подключение насоса	Rp 1", 1 1/4"
Монтажная длина	180 мм
Максимальная подача Q	9,8 м <sup>3</sup> /час (1,3 л/с)
Максимальный напор Н	11,7 м
Температура среды t	+2°C до +110°C
Рабочее давление	10 бар максимум

#### Перекачиваемая жидкость

- Вода
- Водно-гликольная смесь. Содержание гликоля не более 50%. При содержании гликоля более 20% следует проверить эксплуатационные характеристики

#### Материалы

Корпус насоса - серый чугун  
 Вал - керамика  
 Ведущее колесо - пластмасса  
 Подшипник - керамика

#### Тип конструкции

Насос с "мокрым" ротором, исполнение "Inline"

Привод:

- Электрическое подключение 1~230 В /50 Гц
- С трехступенчатым переключателем количества оборотов
- Степень защиты IP44
- Класс термозащиты H



### Общее поле характеристик

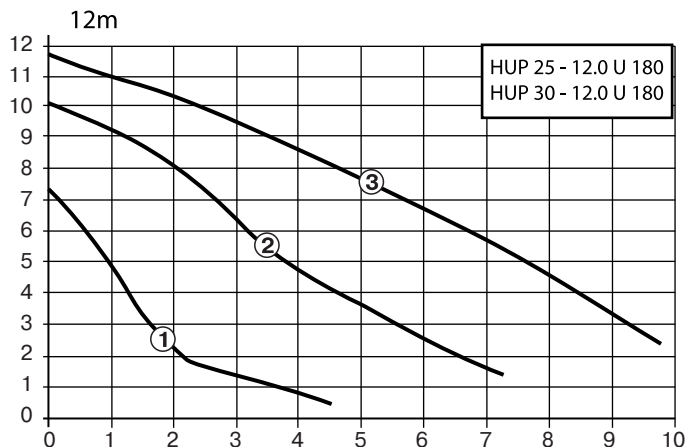
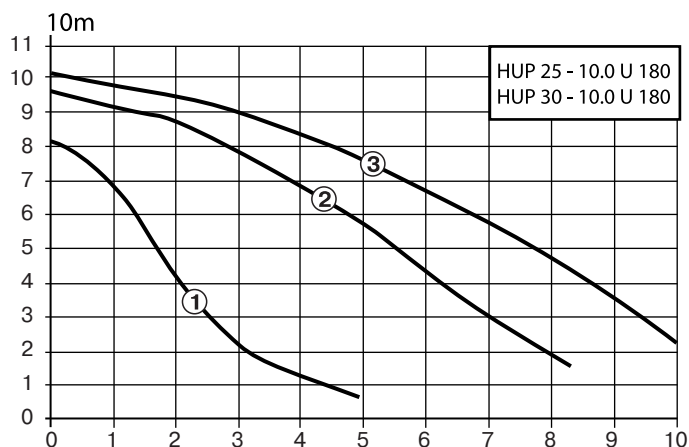
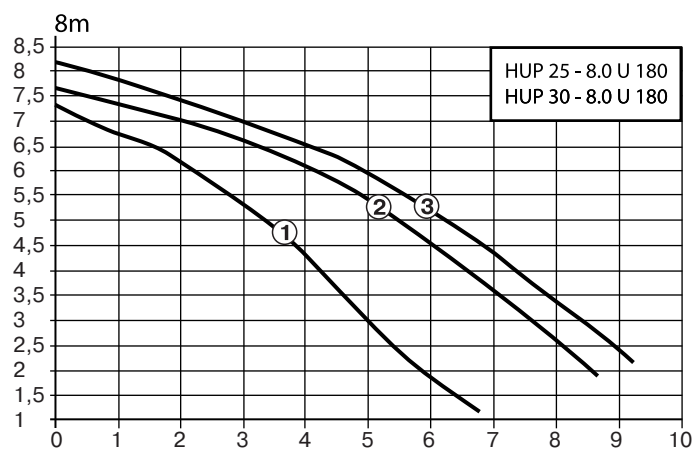
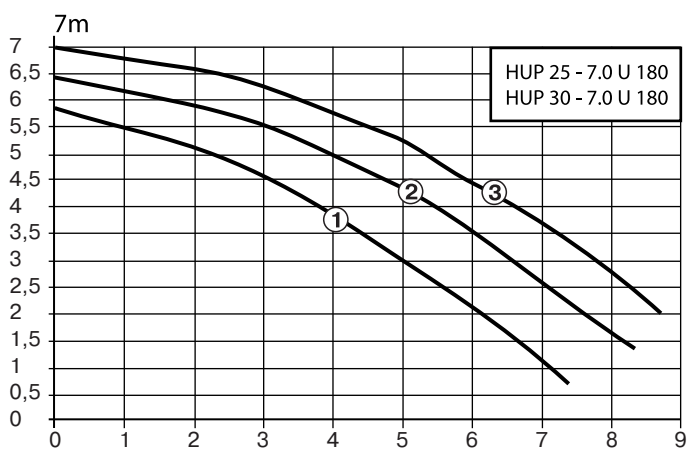

### Габариты в мм

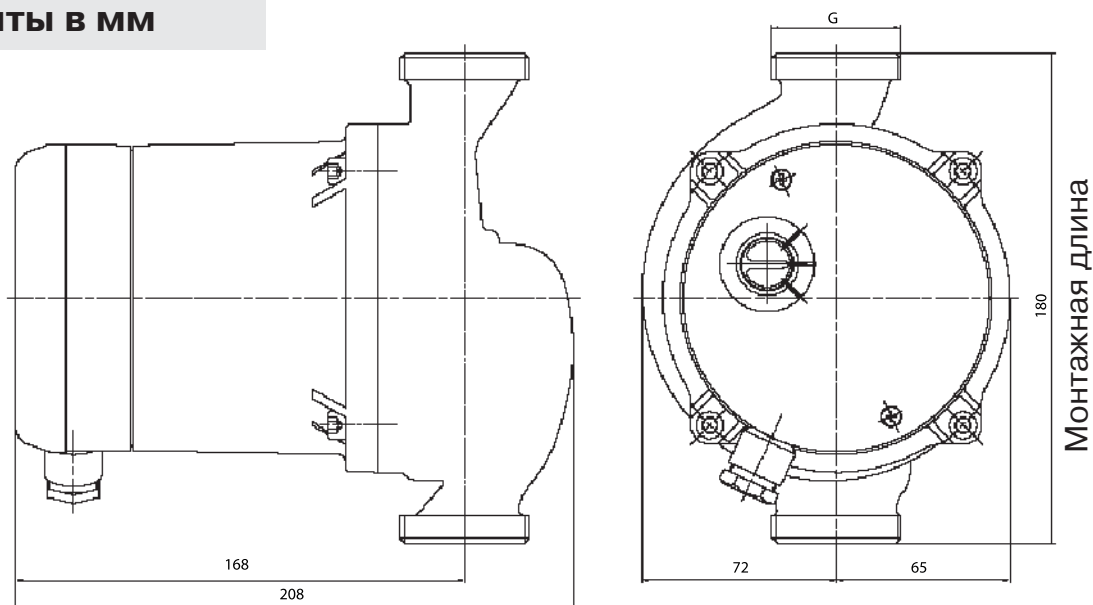



Тип	ИСО 7/1 R p	ИСО 228 G	Монтаж- ная длина [мм]	Скорость враще- ния	Потребле- ние мощности P1 [W]	Номиналь- ный ток 230 V ~ [ A ]	№ кат.	Вес [кг]	Цена, €
HUP 25 - 7.0 U	1"	1 1/2"	180	3	259	1,13	0323-42077	6,5	205
				2	227	1,04			
				1	219	1,03			
HUP 25 - 8.0 U	1"	1 1/2"	180	3	286	1,25	0323-42087	6,5	215
				2	260	1,24			
				1	251	1,23			
HUP 25 - 10.0 U	1"	1 1/2"	180	3	357	1,56	0323-42107	6,5	340
				2	343	1,42			
				1	283	1,35			
HUP 25 - 12.0 U	1"	1 1/2"	180	3	400	1,73	0323-42127	6,5	360
				2	372	1,69			
				1	285	1,36			
HUP 30 - 7.0 U	1 1/4"	2"	180	3	259	1,13	0324-42077	6,6	205
				2	227	1,04			
				1	219	1,03			
HUP 30 - 8.0 U	1 1/4"	2"	180	3	286	1,25	0324-42087	6,6	215
				2	260	1,24			
				1	251	1,23			
HUP 30 - 10.0 U	1 1/4"	2"	180	3	357	1,56	0324-42107	6,6	340
				2	343	1,42			
				1	283	1,35			
HUP 30 - 12.0 U	1 1/4"	2"	180	3	400	1,73	0324-42127	6,6	360
				2	372	1,69			
				1	285	1,36			

Все значения относятся к питающему напряжению 230 V / 50 Hz. Другие сетевые напряжения по запросу.  
При заказе необходимо указать обозначение типа и номер изделия.

### 1.3. Циркуляционные насосы для систем горячего водоснабжения ВУР



#### Обозначение

**VUR 20 - 1,5 U 150**

Циркуляционный насос			
Условный проход			
Максимальный напор Н [м]			
Регулирование количества оборотов			
Монтажная длина в [мм]			

#### Минимальное давление на всасывающем патрубке

Высота застройки	Температура	Давление
<300 м	50°C	0,05 бар
	75°C	0,30 бар
	90°C	0,60 бар
	110°C	1,30 бар
>300 м		+0,01 бар/100м

#### Особые черты

- Клеммная коробка расположена на оси электродвигателя
- Надежная работа при нестабильном напряжении
- Отсутствие конденсата в клемной коробке
- Бесшумная работа
- Защита от водяных брызг
- Высокий КПД

#### Технические данные

##### Область применения

- Отопительные установки
- Тепловые насосы
- Установки, снабжающие теплой водой
- Установки питьевой воды ( без агрессивных, эрозийных и твердых тел) согласно соответствующим указаниям

##### Эксплуатационные данные

Подключение насоса	Rp 1/2", 3/4", 1"
Максимальная подача Q	4,5 м <sup>3</sup> /час (1,3 л/с)
Максимальный напор Н	5,8 м
Температура среды t	-10°C до +110°C
Рабочее давление	10 бар максимум

##### Перекачиваемая жидкость

- Вода
- Водно-гликольная смесь. Содержание гликоля не более 50%. При содержании гликоля более 20% следует проверить эксплуатационные характеристики

##### Материалы

Корпус насоса - бронза  
 Вал - керамика  
 Ведущее колесо - технополимер  
 Подшипник - керамика

##### Тип конструкции

Насос с "мокрым" ротором, исполнение "Inline"

Привод:

- Электрическое подключение 1~230 В /50 Гц
- С трехступенчатым переключателем количества оборотов
- Класс термозащиты H



Общее поле характеристик 2800 1/мин

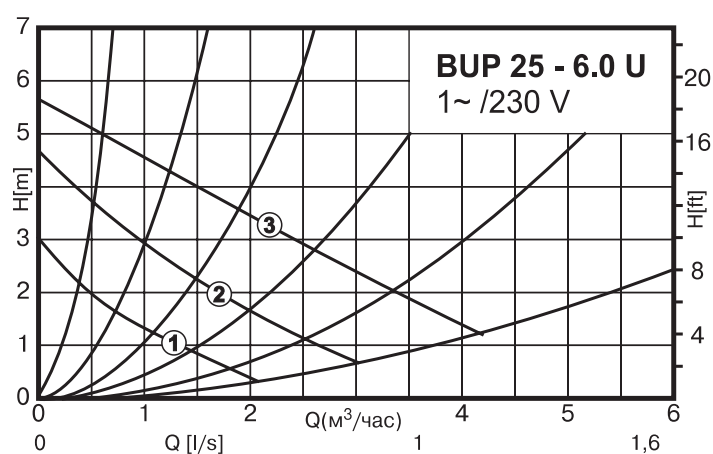
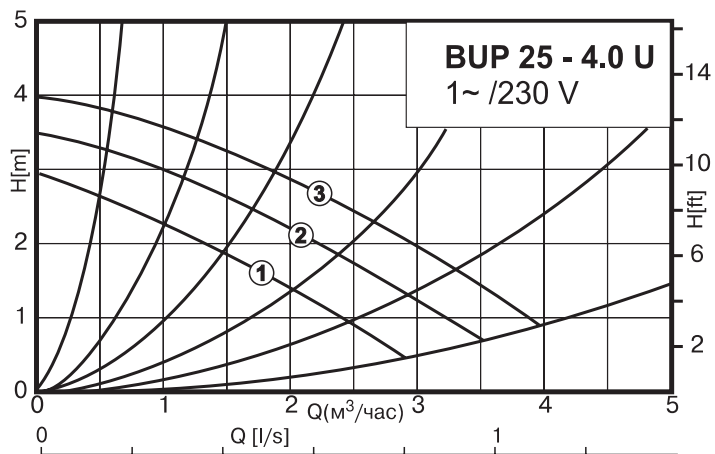
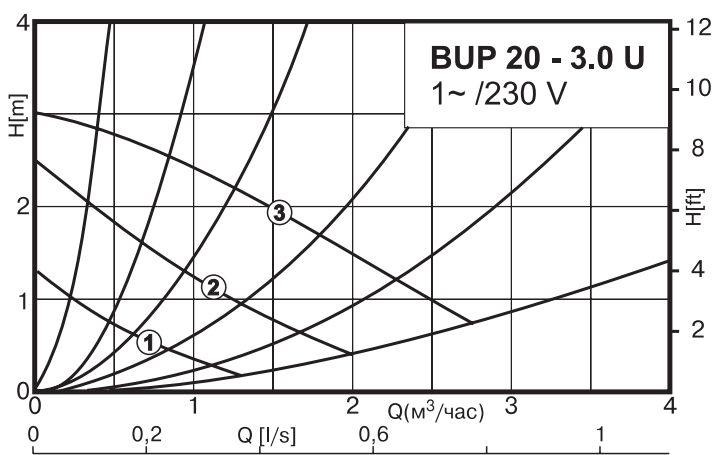
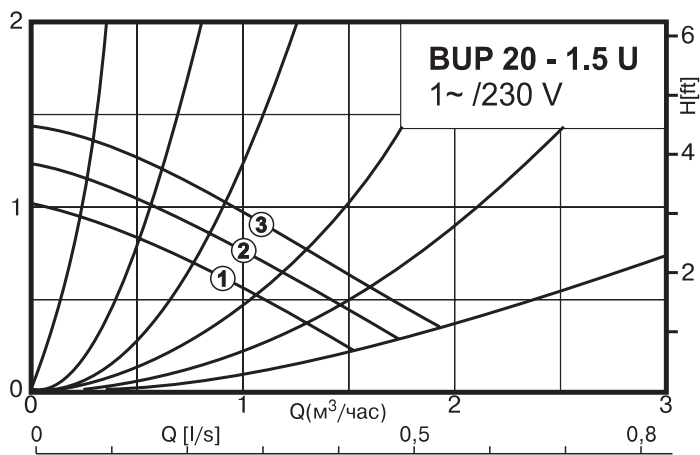
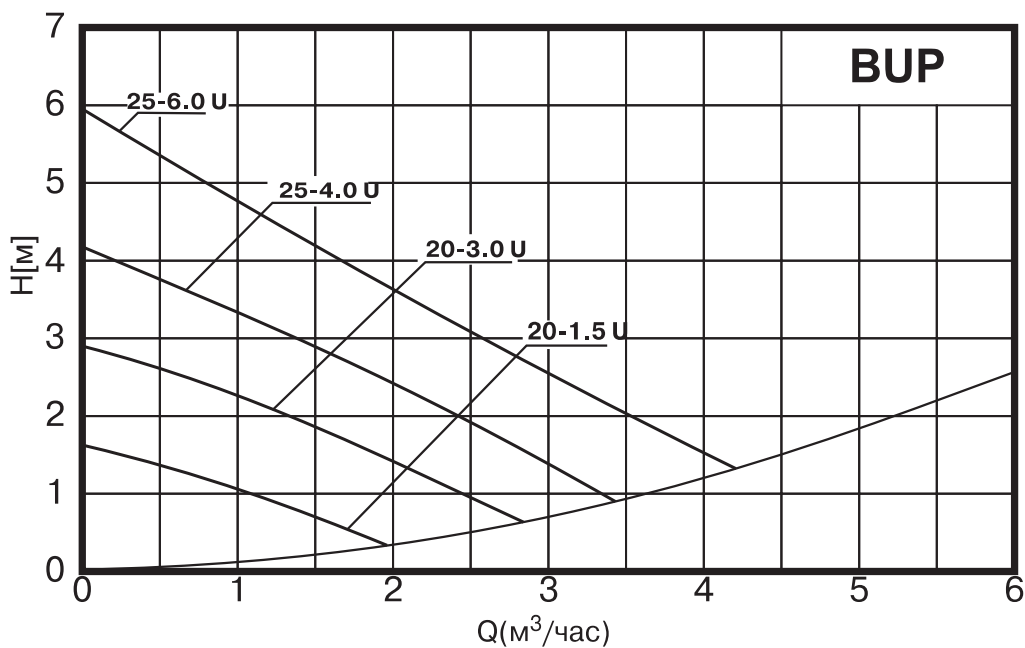



Тип	ИСО 7/1 R p	ИСО 228 G	Монтаж- ная длина, [мм]	Скорость враще- ния	Обороты [1/мин]	Потребле- ние мощности P1 [W]	Номиналь- ный ток 230 V ~ [ A ]	№ кат.	Вес [кг]	Цена, €
BUP 15-1.5 U	1/2"	1"	130	3	2600	58	0,28	0331-0103	2,7	131
				2	2050	43	0,24			
				1	1500	28	0,16			
BUP 15-3.0 U	1/2"	1"	130	3	2500	63	0,30	0331-0104	2,7	139
				2	2000	48	0,25			
				1	1400	33	0,17			
BUP 15-4.0 U	1/2"	1"	130	3	2400	70	0,33	0331-0105	2,7	141
				2	1900	59	0,28			
				1	1300	40	0,19			
BUP 15-6.0 U	1/2"	1"	130	3	2300	100	0,44	0331-0107	2,7	149
				2	1800	83	0,37			
				1	1200	56	0,27			
BUP 20-1.5 U	3/4"	1 1/4"	150	3	2600	58	0,28	0322-0103	2,7	133
				2	2050	43	0,24			
				1	1500	28	0,16			
BUP 20-3.0 U	3/4"	1 1/4"	150	3	2500	63	0,30	0322-0104	2,7	141
				2	2000	48	0,25			
				1	1400	33	0,17			
BUP 20-4.0 U	3/4"	1 1/4"	150	3	2400	70	0,33	0322-0105	2,7	144
				2	1900	59	0,28			
				1	1300	40	0,19			
BUP 20-6.0 U	3/4"	1 1/4"	150	3	2300	100	0,44	0322-0106	2,7	152
				2	1800	83	0,37			
				1	1200	56	0,27			
BUP 25-1.5 U	1"	1 1/2"	130	3	2600	58	0,28	0322-0107	2,7	136
				2	2050	43	0,24			
				1	1500	28	0,16			
BUP 25-3.0 U	1"	1 1/2"	130	3	2500	63	0,30	0323-0103	2,7	144
				2	2000	48	0,25			
				1	1400	33	0,17			
BUP 25-4.0 U	1"	1 1/2"	130	3	2400	70	0,33	0323-0104	2,7	147
				2	1900	59	0,28			
				1	1300	40	0,19			
BUP 25-6.0 U	1"	1 1/2"	130	3	2400	90	0,39	0323-0105	2,7	155
				2	2000	70	0,33			
				1	1300	55	0,25			
BUP 25-4.0 U	1"	1 1/2"	180	3	2400	70	0,33	0323-0106	2,8	147
				2	1900	59	0,28			
				1	1300	40	0,19			
BUP 25-6.0 U	1"	1 1/2"	180	3	2300	100	0,44	0323-0107	2,8	155
				2	1800	83	0,37			
				1	1200	56	0,27			

Все значения относятся к питающему напряжению 230 V / 50 Hz. Другие сетевые напряжения по запросу.  
 При заказе необходимо указать обозначение типа и номер изделия.



## 1.4. Дополнительное оснащение HUP и BUP

Название		Размер	№ кат.
Резьбовые соединения	(комплект)	3/4"	4152-0001.2
Резьбовые соединения	(комплект)	3/4" Латунь	4152-0005.2
Резьбовые соединения	(комплект)	1"	4152-0001.3
Резьбовые соединения	(комплект)	1" Латунь	4152-0005.3
Резьбовые соединения	(комплект)	1 1/4"	4152-0001.4
Резьбовые соединения	(комплект)	1/2" Латунь	4152-0005.1
Патрубки под пайку с внешней муфтой	(комплект)	3/4 x 15 мм	4152-0020.2
	(комплект)	3/4 x 18 мм	4152-0020.3
	(комплект)	3/4 x 22 мм	4152-0020.4
	(комплект)	3/4 x 28 мм	4152-0020.5
	(комплект)	1 x 18 мм	4152-0025.3
	(комплект)	1 x 22 мм	4152-0025.4
	(комплект)	1 x 28 мм	4152-0025.5
Суточный временной выключатель для циркуляционных насосов			4227-0030

### Габариты в мм

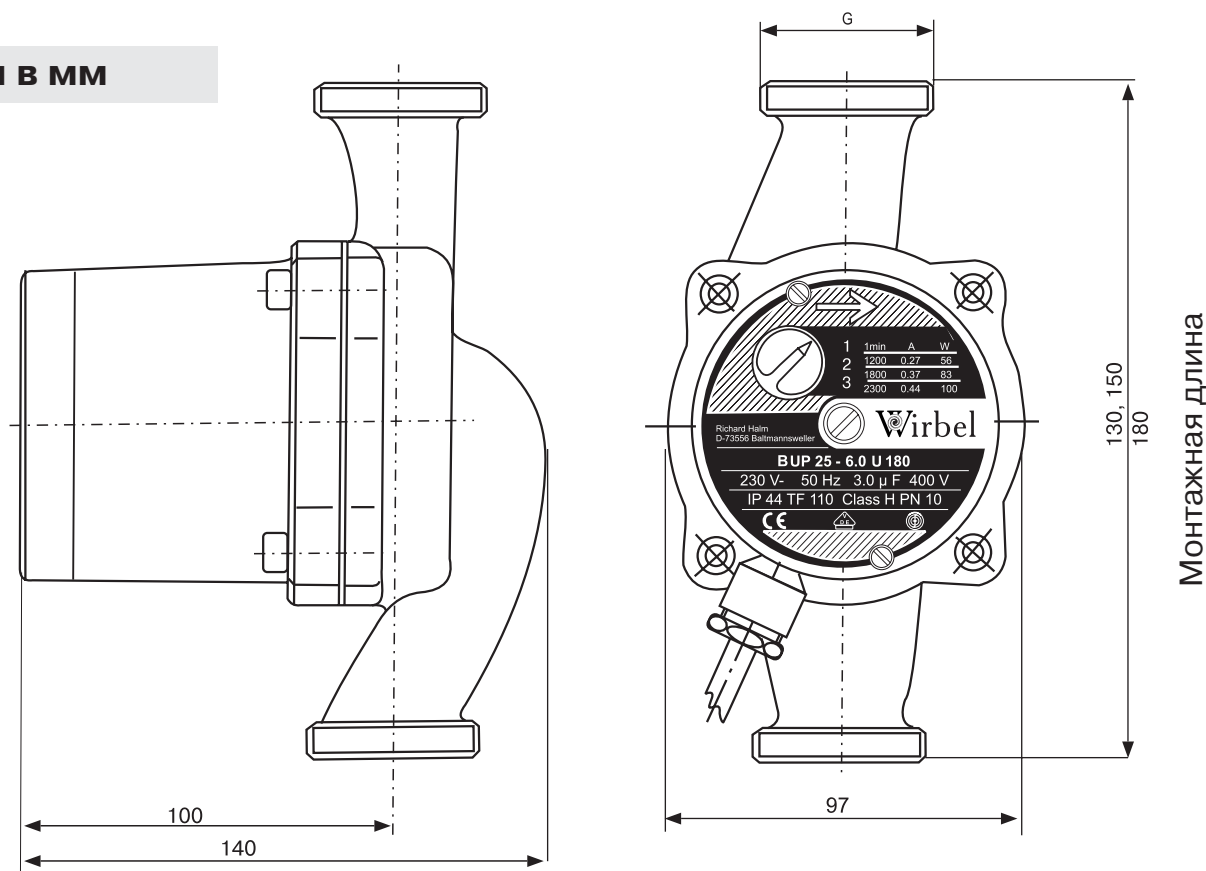



## 2.1 Фланцевые циркуляционные насосы HUP и двойные фланцевые циркуляционные насосы HUPD

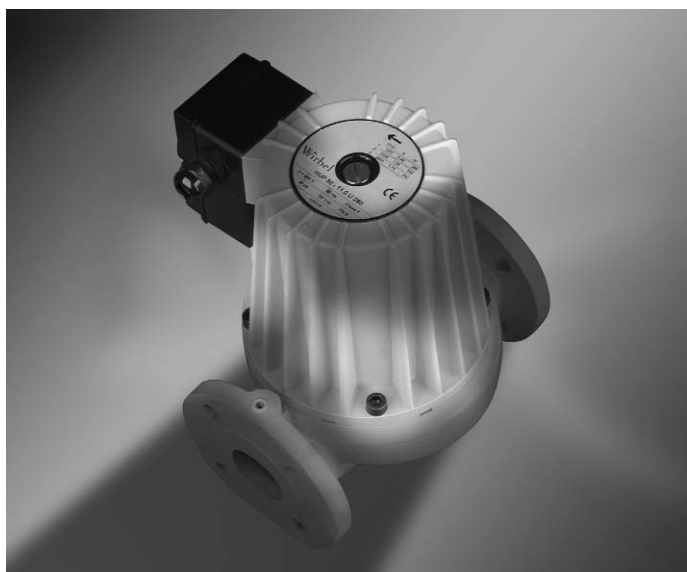

### Обозначение

**HUP (D) 40 - 11,0 U 250**

Циркуляционный насос	
Двойной насос	
Условный проход	
Максимальный напор H [м]	
Регулирование количества оборотов	
Монтажная высота в [мм]	

### Минимальное давление на всасывающем патрубке

Высота застройки	Температура	Давление
<300 м	50°C	0,05 бар
	75°C	0,30 бар
	90°C	0,60 бар
	110°C	1,30 бар
>300 м		+0,01 бар/100м

### Особые черты

- Все части работающие в воде защищены от коррозии
- Рабочее колесо из нержавеющей стали
- Высокоточные керамические подшипники
- Высокая эксплуатационная надежность

### Технические данные

#### Область применения

- Отопительные установки
- Холодильные установки в климатизации

#### Эксплуатационные данные

Подключение насоса фланцевое DN 40-80  
 Монтажная длина 250 до 360 мм  
 Максимальная подача Q 70 м<sup>3</sup>/час  
 Максимальный напор H 11 м  
 Температура среды t -10°C до +110°C  
 Рабочее давление 10 бар максимум

#### Перекачиваемая жидкость

- Вода
- Водно-гликольная смесь. Содержание гликоля не более 50%. При содержании гликоля более 20% следует проверить эксплуатационные характеристики

#### Материалы

Корпус насоса - серый чугун  
 Вал - нержавеющая сталь  
 Ведущее колесо - нержавеющая сталь  
 Подшипник - керамика

#### Тип конструкции

Насос с "мокрым" ротором, исполнение "Inline"

Привод:

- Электрическое подключение 1~230 В и 3~400 В/50 Гц
- С трехступенчатым переключателем количества оборотов
- Степень защиты IP43
- Класс термозащиты F

Тип	Фланец DN	Монтажная длина [мм]	Скорость вращения	Обороты [1/мин]	Потребление мощности P1 [W]	Номинальный ток 230 V ~ [A]	№ кат. HUP	№ кат. HUPD	Вес HUP [кг]	Вес HUPD [кг]
<b>Трехфазные фланцевые насосы</b>										
HUP (D) 40 - 11.0 U250	40	250	3 2 1	2800 2200 1250	560 400 220	1,16 0,64 0,26	0325-9129	0325-9129.7	18,5	35,0
HUP (D) 40 - 6.0 U250	40	250	3 2 1	2790 2240 1440	320 240 140	0,74 0,36 0,18	0325-9127	0325-9127.7	18,0	33,0
HUP (D) 40 - 4.0 U250	40	250	3 2 1	1440 1200 660	240 160 100	0,76 0,24 0,11	0325-9125	0325-9125.7	18,0	33,0
HUP (D) 50 - 11.0 U280	50	280	3 2 1	2800 2330 1270	950 540 265	1,73 1,05 0,46	0326-9129	0326-9129.7	23,0	44,0
HUP (D) 50 - 6.0 U280	50	280	3 2 1	1400 1000 560	470 300 100	1,15 0,55 0,20	0326-9127	0326-9127.7	23,0	44,0
HUP (D) 50 - 4.0 U280	50	280	3 2 1	1450 1220 620	340 240 120	1,05 0,44 0,22	0326-9125	0326-9125.7	23,0	44,0
HUP (D) 65 - 11.0 U 340	65	340	3 2 1	2810 2200 1250	1560 960 460	2,80 1,70 0,84	0327-9129	0327-9129.7	30,0	54,0
HUP (D) 65 - 6.0 U 340	65	340	3 2 1	1370 950 450	600 360 120	1,25 0,64 0,22	0327-9127	0327-9127.7	27,5	49,0
HUP (D) 65 - 3.0 U 340	65	340	3 2 1	1430 1150 600	400 260 120	1,10 0,50 0,22	0327-9125	0327-9125.7	27,5	49,0
HUP (D) 80 - 11.0 U 360	80	360	3 2 1	2800 2160 1200	2200 1400 550	3,80 2,40 1,05	0328-9129	0328-9129.7	34,0	61,5
HUP (D) 80 - 6.0 U 360	80	360	3 2 1	1350 1000 600	960 560 200	2,20 1,10 0,38	0327-9129	0327-9129.7	33,0	59,5

## Общее поле характеристик

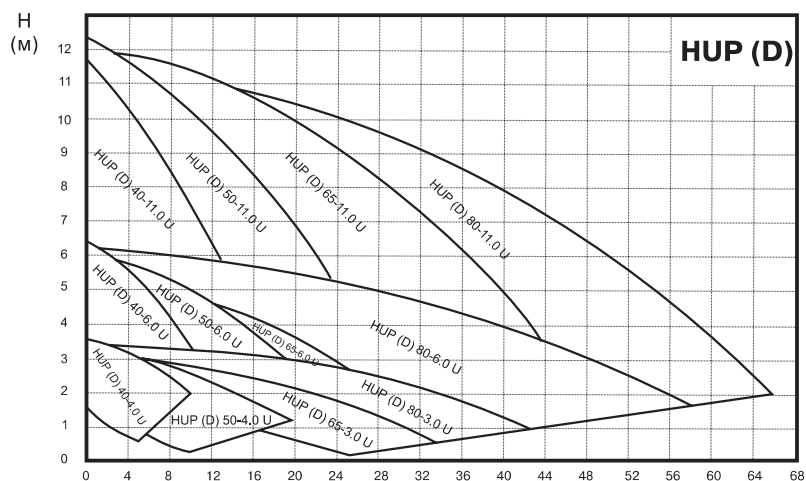



Тип	Фланец DN	Монтаж- ная длина [мм]	Скорость враще- ния	Обороты [1/мин]	Потребление мощности P1 [W]	Номиналь- ный ток 230 V ~ [ A ]	№ кат. HUP	Вес HUP [кг]	Цена €
<b>Однофазные фланцевые насосы</b>									
HUP 40 - 6.0 U 250	40	250	3	2690	290	1,19	0325- 9127.1	18	503
			2	2360	270	1,18			
			1	1820	260	1,15			
HUP 40 - 11.0 U 250	40	250	3	2750	550	2,35	0325- 9129.1	18,5	515
			2	2100	500	2,30			
			1	1270	440	1,85			
HUP 50 - 6.0 U 280	50	280	3	1260	415	1,80	0326- 9127.1	23	643
			2	1030	290	1,30			
			1	740	230	1,00			
HUP 50 - 11.0 U 280	50	280	3	2720	830	3,60	0326- 9129.1	23	662
			2	1870	500	2,10			
			1	1450	390	1,70			

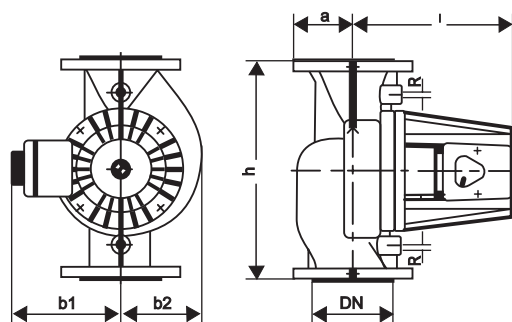
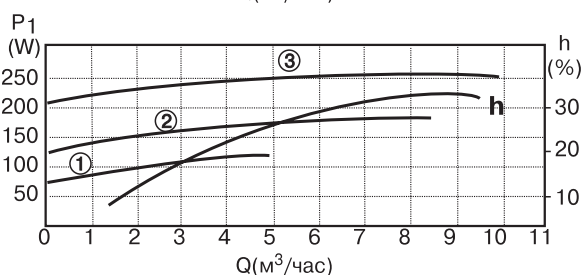
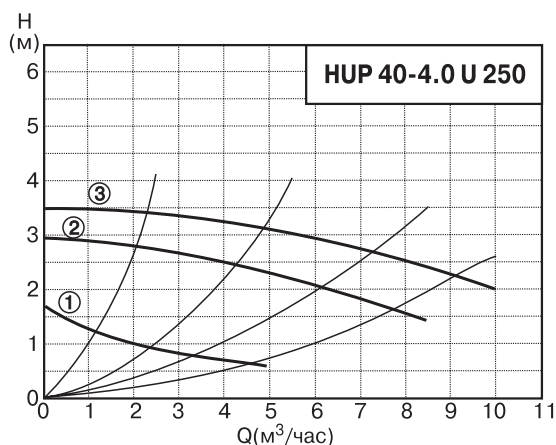
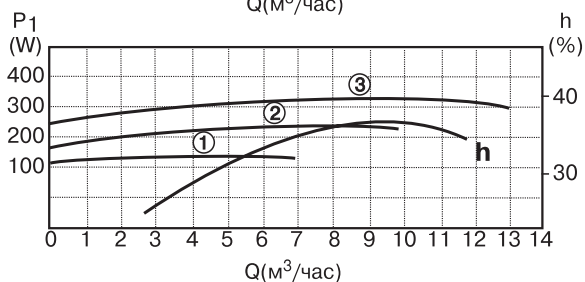
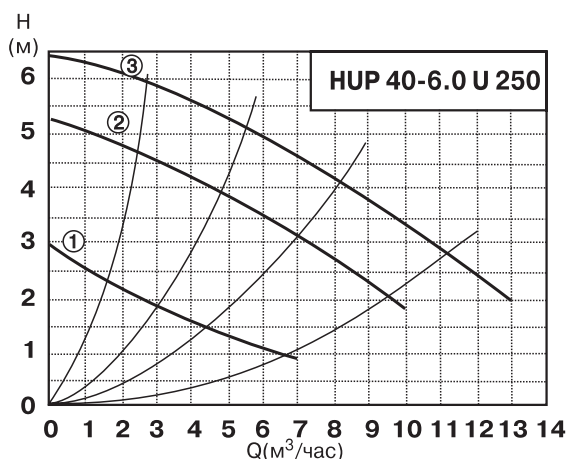
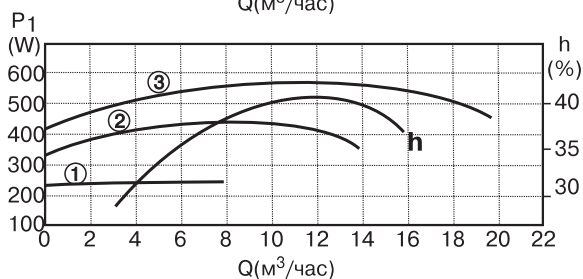
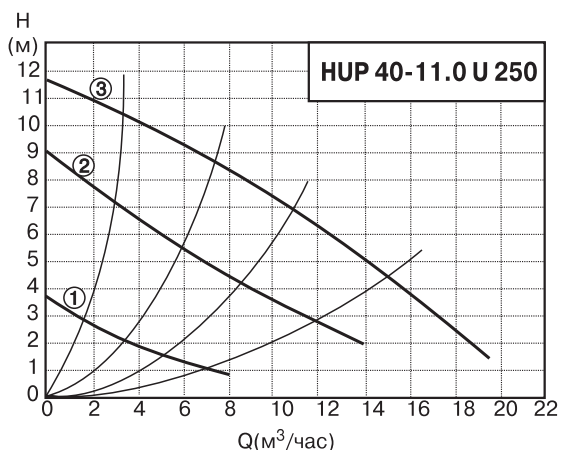

HUP 40-11.0 U 250	DN		PN			
HUP 40- 6.0 U 250	40		6/10			
HUP 40- 4.0 U 250	h	a	l	b <sub>1</sub>	b <sub>2</sub>	R
MM						
250	65	198	153	92	1/4''	

Обозначение типа	Обороты (1/мин)	P мин (W)	Потребление мощности (W)	In (A)	Цена, €
HUP 40-11.0 U 250	3/2820	420	560	1,16	491
	2/2200	320	400	0,64	
	1/1250	200	220	0,26	
HUP 40- 6.0 U 250	3/2790	260	320	0,74	458
	2/2240	180	240	0,36	
	1/1440	120	140	0,18	
HUP 40- 4.0 U 250	3/1440	200	240	0,76	445
	2/1200	120	160	0,24	
	1/660	70	100	0,11	

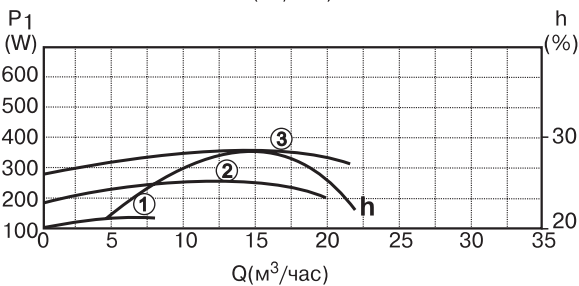
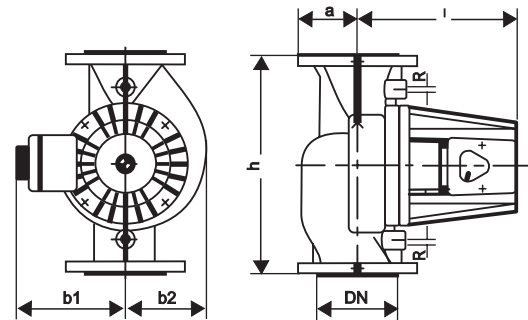
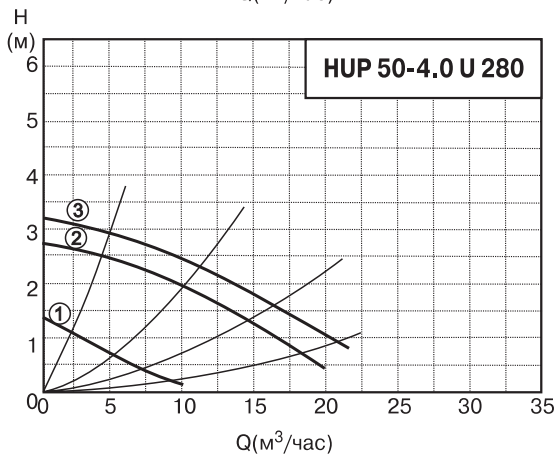
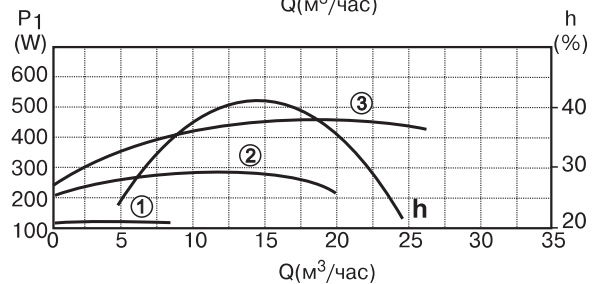
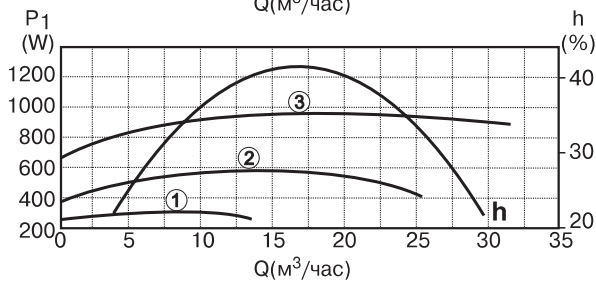
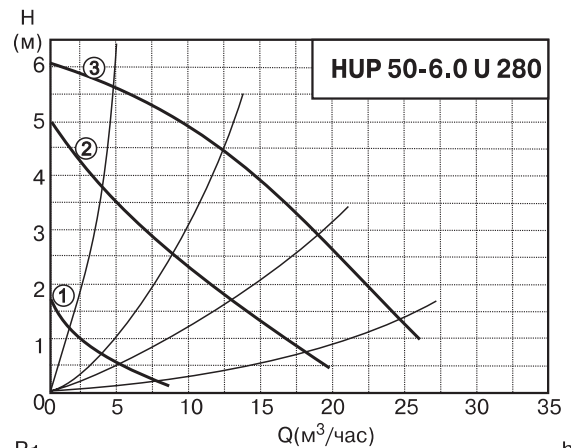
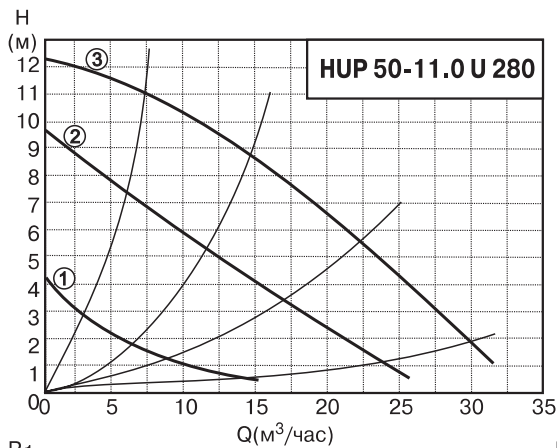
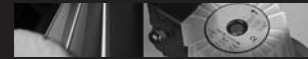

HUP 50-11.0 U 280	DN		PN		
HUP 50- 6.0 U 280	50		6/10		
HUP 50- 4.0 U 280	50		6/10		
h	a	l	$b_1$	$b_2$	R
MM					
280	70	250	160	113	1/4''

Обозначение типа	Обороты (1/мин)	P мин (W)	Потребление мощности (W)	In (A)	Цена, €
HUP 50-11.0 U 280	3/2800	640	950	1,73	612
	2/2330	380	540	1,05	
	1/1270	240	265	0,46	
HUP 50- 6.0 U 280	3/1400	260	470	1,15	591
	2/1000	200	300	0,55	
	1/560	95	100	0,20	
HUP 50- 4.0 U 280	5/1450	260	340	1,05	572
	2/1220	160	240	0,44	
	1/620	100	120	0,22	

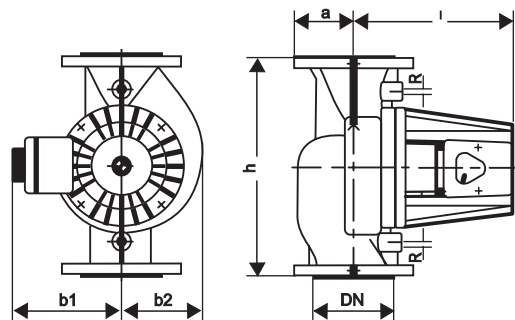
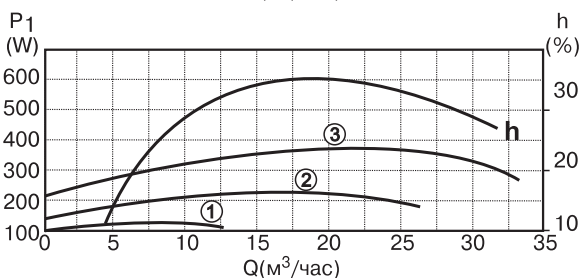
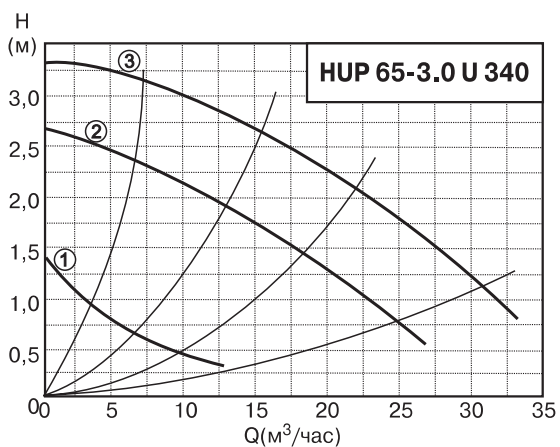
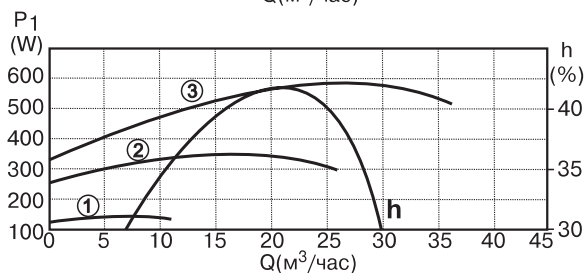
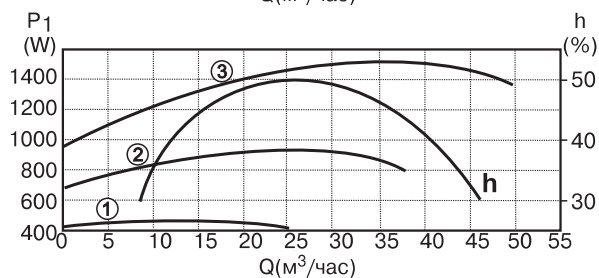
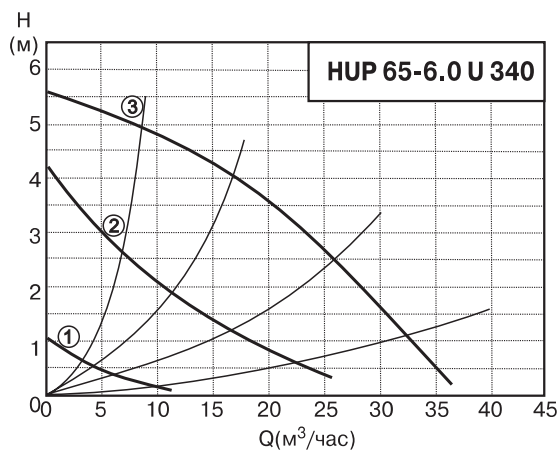
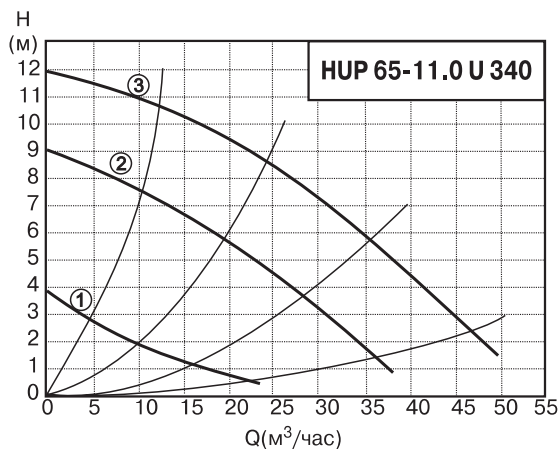

HUP 65-11.0 U 340	DN	PN			
HUP 65- 6.0 U 340	65	6/10			
HUP 65- 3.0 U 340					
h	a	l	b <sub>1</sub>	b <sub>2</sub>	R
MM					
340	80	252	160	123	1/4"

Обозначение типа	Обороты (1/мин)	P мин (W)	Потребление мощности (W)	In (A)	Цена, €
HUP 65-11.0 U 340	3/2810	1000	1560	2,80	719
	2/2200	720	960	1,70	
	1/1250	410	460	0,84	
HUP 65- 6.0 U 340	3/13702	340	600	1,25	704
	2/950	260	360	0,64	
	1/450	110	120	0,22	
HUP 65- 3.0 U 340	3/1430	240	400	1,10	699
	2/1150	160	260	0,50	
	1/600	110	120	0,22	

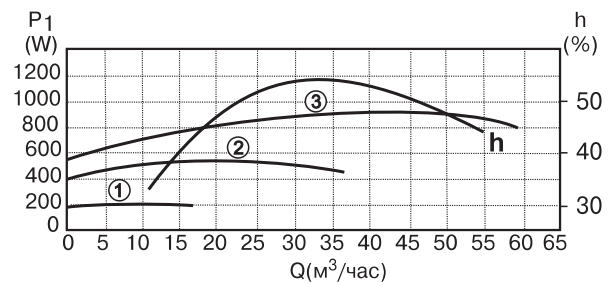
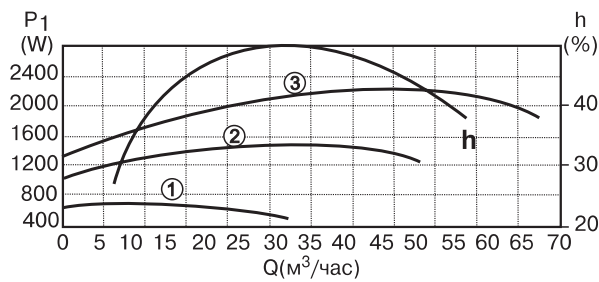
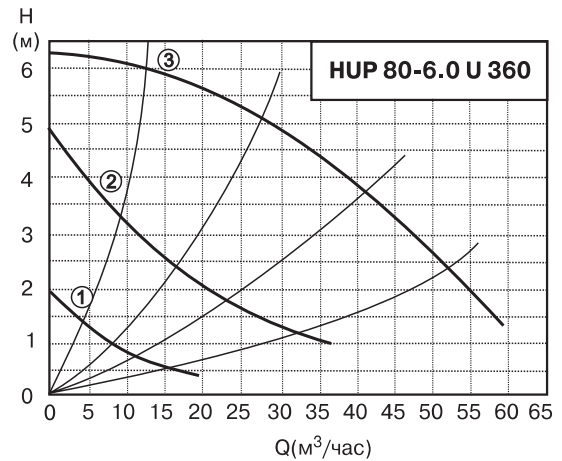
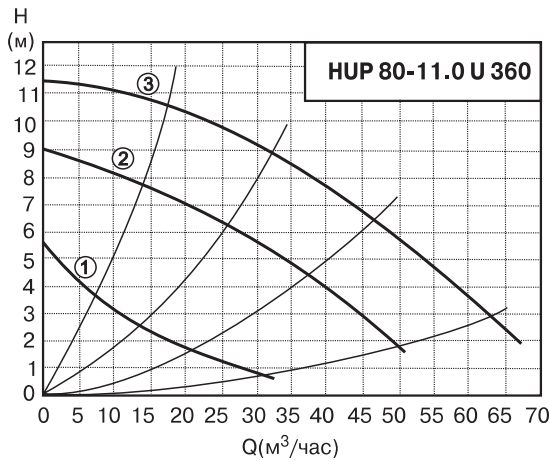

HUP 80-11.0 U 360		DN		PN	
HUP 80- 6.0 U 360		80		6/10	
h	a	l	b <sub>1</sub>	b <sub>2</sub>	R
мм					
360	100	257	160	129,5	1/4''

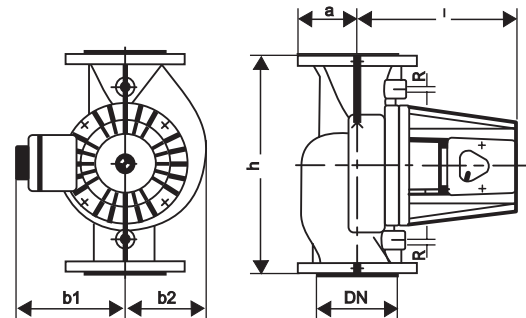

Обозначение типа	Обороты (1/мин)	P мин (W)	Потребление мощности (W)	In (A)	Цена, €
HUP 80-11.0 U 360	3/2800	1240	2200	3,80	895
	2/2160	940	1400	2,40	
	1/1200	480	550	1,05	
HUP 80- 6.0 U 360	3/1350	520	960	2,20	846
	2/1000	360	560	1,10	
	1/600	180	200	0,38	

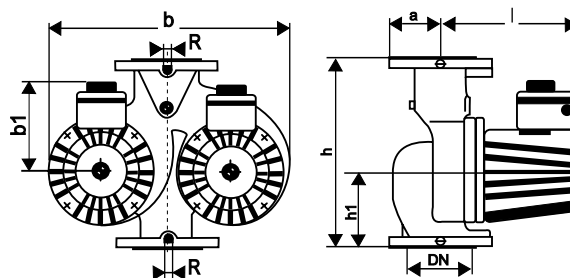
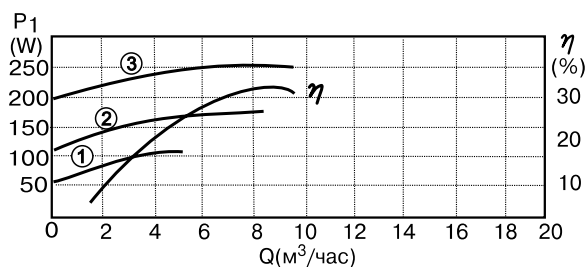
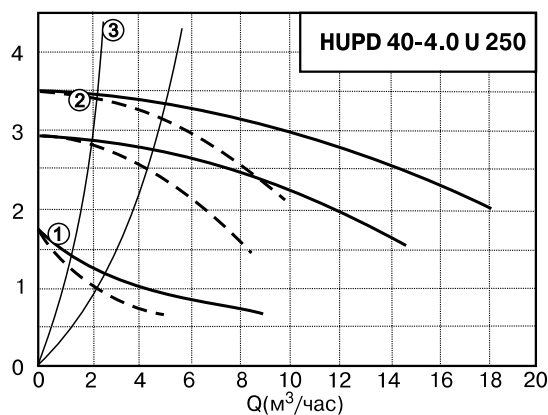
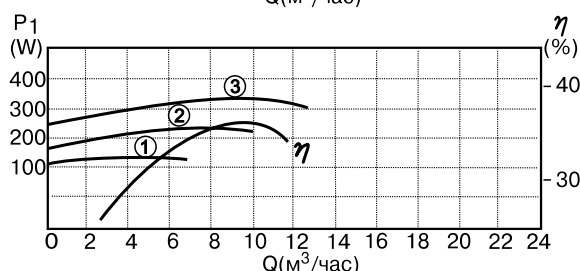
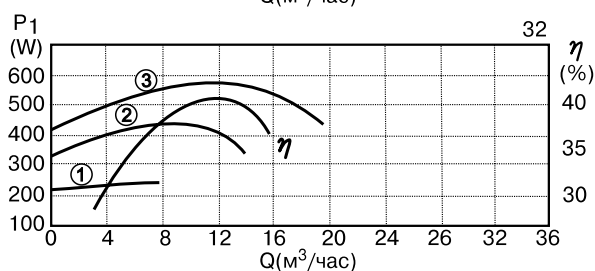
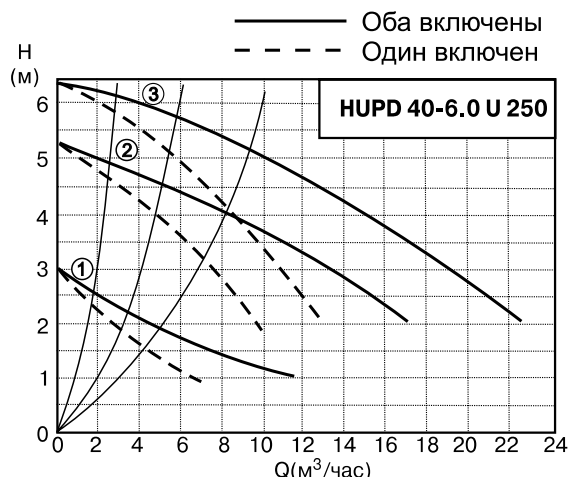
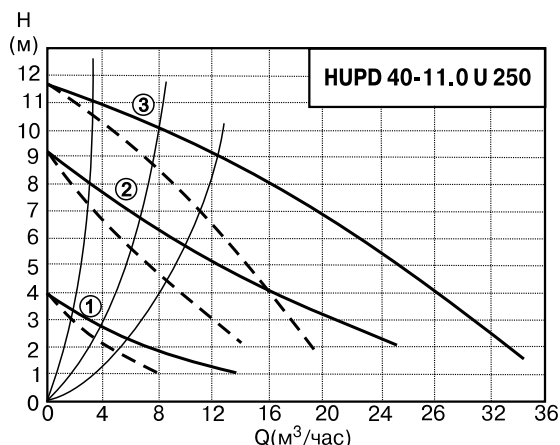

HUPD 40-11.0 U 250			DN		PN	
HUPD 40- 6.0 U 250			40		6	
HUPD 40- 4.0 U 250			40		6	
h	h <sub>1</sub>	a	l	b <sub>1</sub>	b <sub>2</sub>	R
MM						
250	110	62	198	346	153	1/4"

Обозначение типа	Обороты (1/мин)	P мин (W)	Потребление мощности (W)	In (A)	Цена, €
HUPD 40-11.0 U 250	3/2820	420	560	1,16	957
	2/2200	320	400	0,64	
	1/1250	200	220	0,26	
HUPD 40- 6.0 U 250	3/2790	260	320	0,74	883
	2/2240	180	240	0,36	
	1/1440	120	140	0,18	
HUPD 40- 4.0 U 250	3/1440	200	240	0,76	871
	2/1200	120	160	0,24	
	1/660	70	100	0,11	

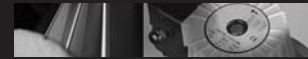

— Оба включены  
- - - Один включен

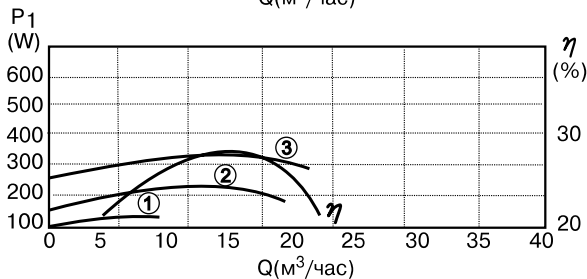
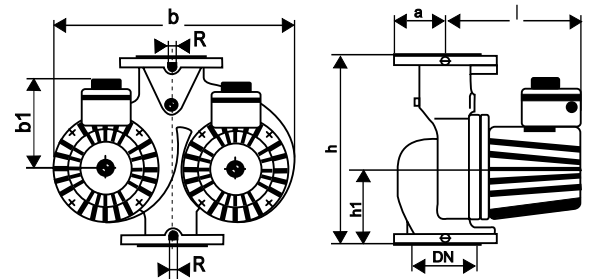
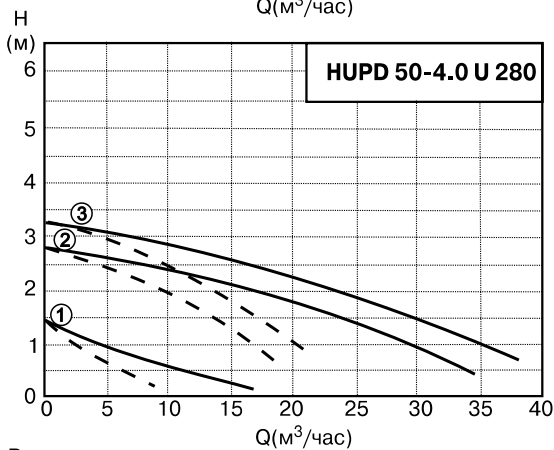
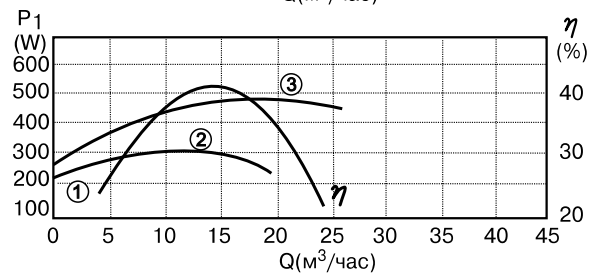
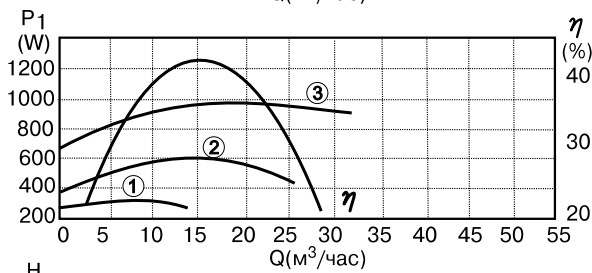
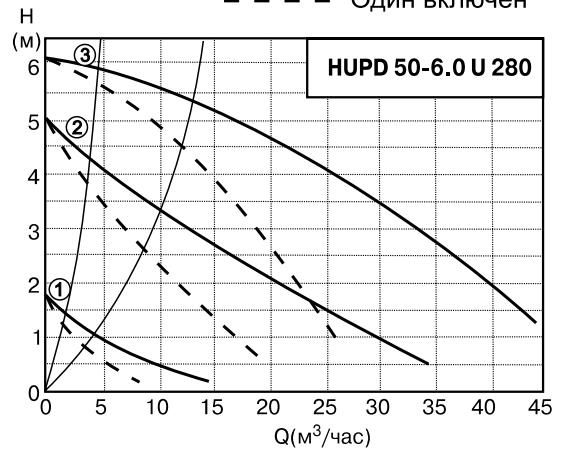
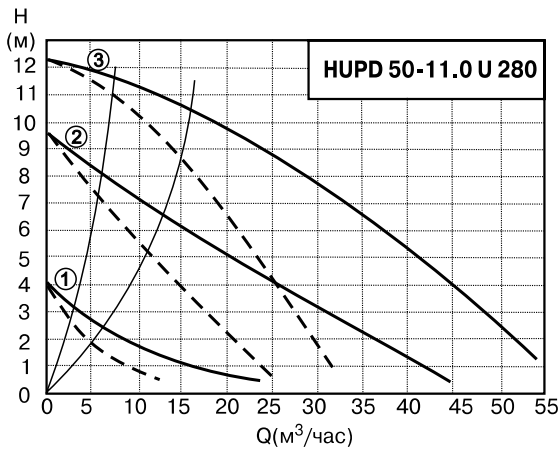

HUPD 50-11.0 U 280			DN		PN	
HUPD 50- 6.0 U 280			50		6	
HUPD 50- 4.0 U 280			50		6	
h	h <sub>1</sub>	a	l	b <sub>1</sub>	b <sub>2</sub>	R
MM						
280	121	70	250	400	160	1/4''

Обозначение типа	Обороты (1/мин)	P мин (W)	Потребление мощности (W)	In (A)	Цена, €
HUPD 50-11.0 U 280	3/2800	640	950	1,73	1202
	2/2330	380	540	1,05	
	1/1270	240	265	0,46	
HUPD 50- 6.0 U 280	3/1400	260	470	1,15	1165
	2/1000	200	300	0,55	
	1/560	95	100	0,20	
HUPD 50- 4.0 U 280	5/1450	260	340	1,05	1116
	2/1220	160	240	0,44	
	1/620	100	120	0,22	

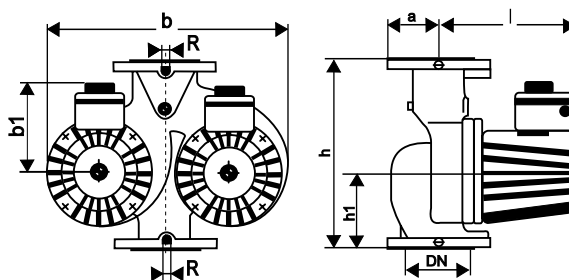
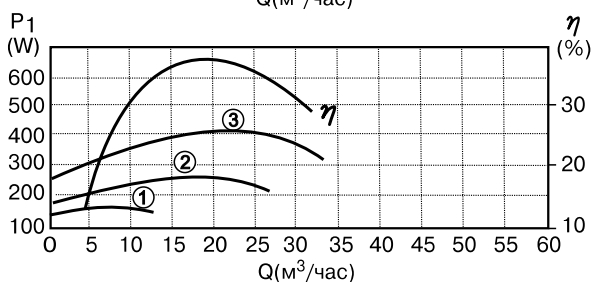
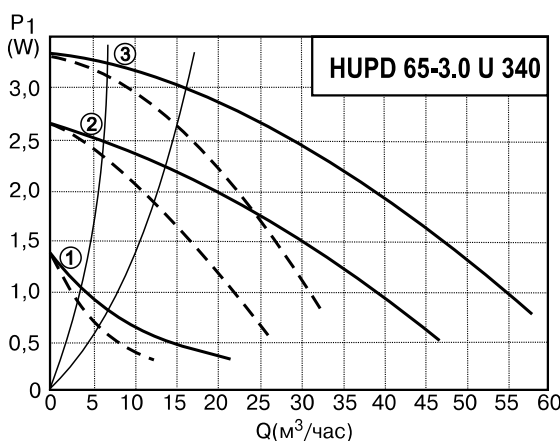
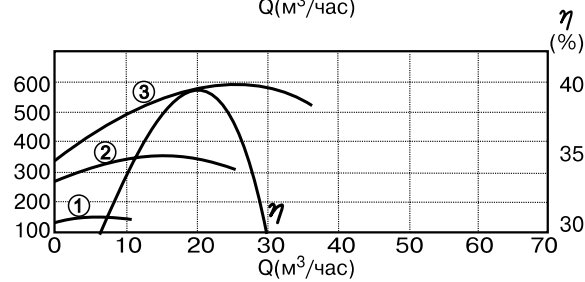
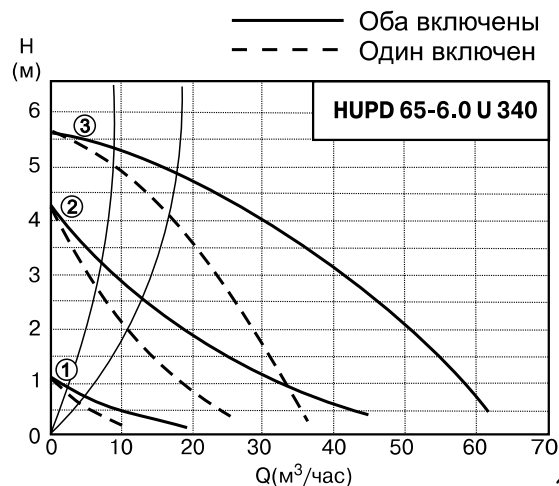
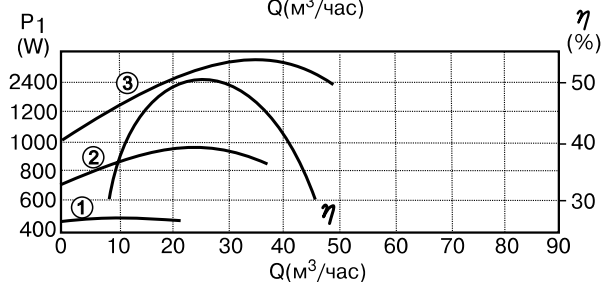
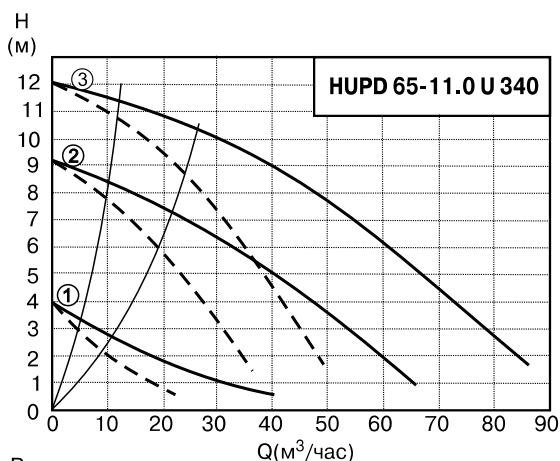

HUPD 65-11.0 U 340	DN		PN			
HUPD 65- 6.0 U 340	65		6			
HUPD 65- 3.0 U 340	65		6			
h	h <sub>1</sub>	a	l	b <sub>1</sub>	b <sub>2</sub>	R
MM						
340	141	80	252	450	160	1/4''

Обозначение типа	Обороты (1/мин)	Р мин (W)	Потребление мощности (W)	In (A)	Цена, €
HUPD 65-11.0 U 340	3/2810	1000	1560	2,80	1410
	2/2200	720	960	1,70	
	1/1250	410	460	0,84	
HUPD 65- 6.0 U 340	3/13702	340	600	1,25	1386
	2/950	260	360	0,64	
	1/450	110	120	0,22	
HUPD 65- 3.0 U 340	3/1430	240	400	1,10	1373
	2/1150	160	260	0,50	
	1/600	110	120	0,22	

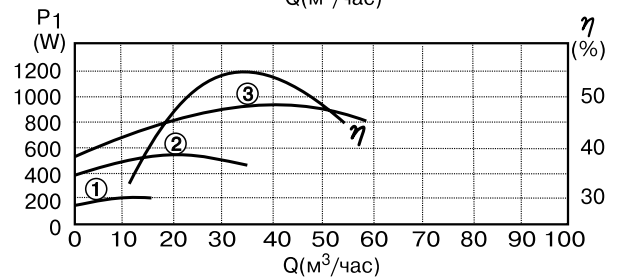
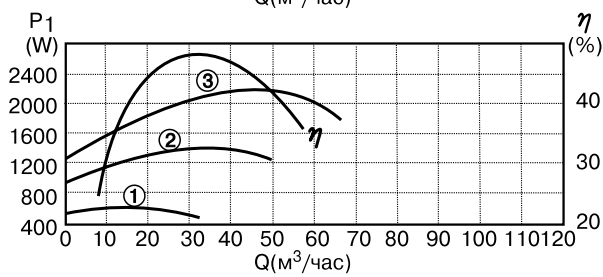
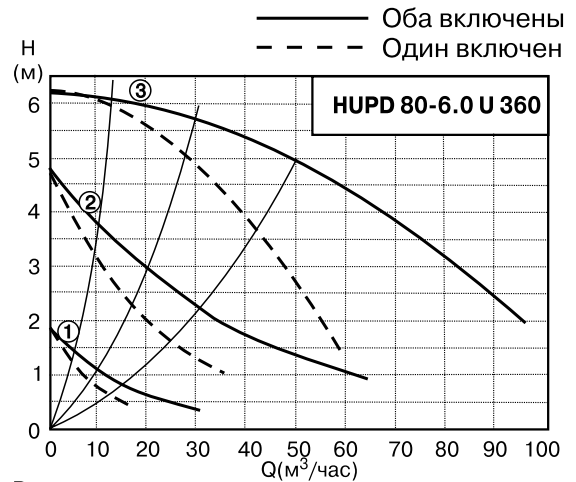
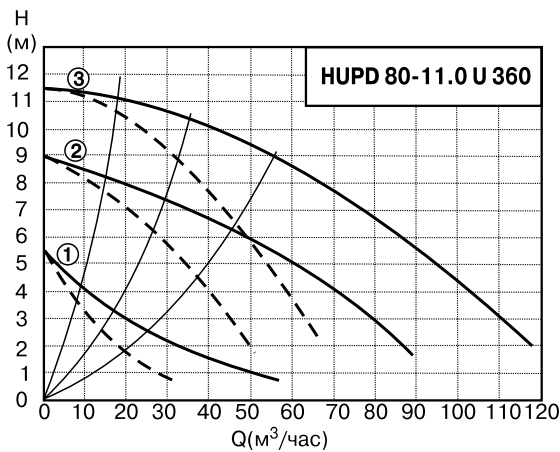
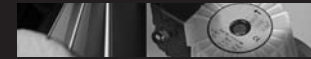

HUPD 80-11.0 U 360			DN		PN		
HUPD 80- 6.0 U 360			80		6		
h	h <sub>1</sub>	a	l	b <sub>1</sub>	b <sub>2</sub>	R	
MM							
360	146	95	257	470	160	1/4''	

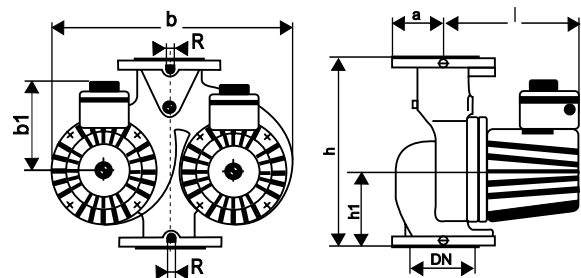

Обозначение типа	Обороты (мин -1)	P мин (W)	Потребление мощности (W)	In (A)	Цена, €
HUPD 80-11.0 U 360	3/2800	1240	2200	3,80	1864
	2/2160	940	1400	2,40	
	1/1200	480	550	1,05	
HUPD 80- 6.0 U 360	3/1350	520	960	2,20	1778
	2/1000	360	560	1,10	
	1/600	180	200	0,38	



## Дополнительное оснащение

Название	Размер	№ кат.
Ответные фланцы PN 6 с креплением и прокладками	DN 32	4152-9000.2
	DN 40	4152-9000.3
	DN 50	4152-9000.4
	DN 65	4152-9000.5
	DN 80	4152-9000.6
	Ответные фланцы PN 16 с креплением и прокладками	DN 32
DN 40		4152-9005.3
DN 50		4152-9005.4
DN 65		4152-9005.5
DN 80		4152-9005.6
Опорная плита для одиночного насоса		DN 32
	DN 40	4152-9300.3
	DN 50	4152-9300.4
	DN 65	4152-9300.5
	DN 80	4152-9300.6

## Выравнивающие вставки

Тип	Изменение монтажной длины	Давление номинальное	№ кат.
AS 40 - 70 DN 40	70 мм	PN 6	4152-9116.3
AS 40 - 70 DN 40	70 мм	PN 10	4152-9166.3
AS 50 - 10 DN 50	10 мм	PN 6	4152-9120.1
AS 50 - 10 DN 50	10 мм	PN 10	4152-9120.1
AS 50 - 20 DN 50	20 мм	PN 6	4152-9120.3
AS 50 - 20 DN 50	20 мм	PN 10	4152-9170.3
AS 50 - 50 DN 50	50 мм	PN 6	4152-9120.9
AS 50 - 50 DN 50	50 мм	PN 10	4152-9170.9
AS 50 - 60 DN 50	60 мм	PN 6	4152-9121.1
AS 50 - 60 DN 50	60 мм	PN 10	4152-9171.1
AS 65 - 10 DN 65	10 мм	PN 6	4152-9125.1
AS 65 - 10 DN 65	10 мм	PN 10	4152-9175.1
AS 65 - 25 DN 65	25 мм	PN 6	4152-9125.4
AS 65 - 25 DN 65	25 мм	PN 10	4152-9175.4
AS 65 - 160 DN 65	160 мм	PN 6	4152-9128.1
AS 65 - 160 DN 65	160 мм	PN 10	4152-9178.1
AS 80 - 10 DN 80	10 мм	PN 6	4152-9130.1
AS 80 - 10 DN 80	10 мм	PN 10	4152-9180.1
AS 80 - 15 DN 80	15 мм	PN 6	4152-9130.2
AS 80 - 15 DN 80	15 мм	PN 10	4152-9180.2
AS 80 - 20 DN 80	20 мм	PN 6	4152-9130.3
AS 80 - 20 DN 80	20 мм	PN 10	4152-9180.3
AS 80 - 25 DN 80	25 мм	PN 6	4152-9130.4
AS 80 - 25 DN 80	25 мм	PN 10	4152-9180.4
AS 80 - 40 DN 80	40 мм	PN 6	4152-9130.7
AS 80 - 40 DN 80	40 мм	PN 10	4152-9180.7
AS 80 - 50 DN 80	50 мм	PN 6	4152-9130.9
AS 80 - 50 DN 80	50 мм	PN 10	4152-9180.9
AS 80 - 140 DN 80	140 мм	PN 6	4152-9132.7
AS 80 - 140 DN 80	140 мм	PN 10	4152-9182.7

# Сравнение насосов

## Серия 2000



Grundfos	Wilo	Wirbel
UPS 25-20 180	RS 25/2 180	HUP 25-2.5 U 180
UPS 25-40 180	RS 25/4 180	HUP 25-4.0 U 180
		↳ либо
		HUP 25-5.0 U 180
UPS 25-60 180	RS 25/6 180	HUP 25-6.0 U 180
UPS 32-20 180	RS 30/2 180	HUP 30-2.5 U 180
UPS 32-40 180	RS 30/4 180	HUP 30-4.0 U 180
		↳ либо
		HUP 30-5.0 U 180
UPS 32-60 180	RS 30/6 180	HUP 30-6.0 U 180
UPS 25-40 130	RS 25/4 130	HUP 25-4.0 U 130
UPS 25-60 130	RS 25/6 130	HUP 25-6.0 U 130
II. Для ГВС		
UP 20-15 N 150	z 20 150	BUP 20-1.5 U 150
UP 20-30 N 150		BUP 20-3.0 U 150
UPS 25-40 B 180	z 25 180	BUP 25-4.0 U 180
UPS 25-60 B 180		BUP 25-6.0 U 180

## Серия 2000 (среднего размера)



Grundfos	Wilo	Wirbel
UPS 25-80	TOP-S 25/7	HUP 25 - 7.0 U
		HUP 25 - 8.0 U
	TOP-S 25/10	HUP 25 - 10.0 U
UPS 32-80		HUP 25 - 12.0 U
	TOP-S 30/7	HUP 30 - 7.0 U
		HUP 30 - 8.0 U
	TOP-S 30/10	HUP 30 - 10.0 U
		HUP 30 - 12.0 U

## Серия 3000



Grundfos	Wilo	Wirbel
UPS (D) 40-120 F	TOP-S 40/4	HUP (D) 40-11.0 U 250
UPS (D) 40- 60 F	TOP-S 40/7 + P 40/160г	HUP (D) 40- 6.0 U 250
UPS (D) 40- 30 F	TOP-S 40/4	HUP (D) 40- 4.0 U 250
UPS (D) 50-120 F	TOP-S 50/10	HUP (D) 50-11.0 U 280
UPS (D) 50- 60 F	TOP-S 50/7 + TOP-S 65/7 + P 50/160г	HUP (D) 50- 6.0 U 280
UPS (D) 50- 30 F	P 50/125г	HUP (D) 50- 4.0 U 280
UPS (D) 65-120 F	TOP-S 65/10 + TOP-S 65/13	HUP (D) 65-11.0 U 340
UPS (D) 65- 60 F	P 50/160г	HUP (D) 65- 6.0 U 340
UPS (D) 65- 30 F	P 50/125г	HUP (D) 65- 3.0 U 340
UPS (D) 80-120 F	TOP-S 80/10 + P 80/160г	HUP (D) 80-11.0 U 360
UPS (D) 80- 60 F	TOP-S 80/7	HUP (D) 80- 6.0 U 360
UPS (D) 80-30 F		HUP (D) 80- 3.0 U 360

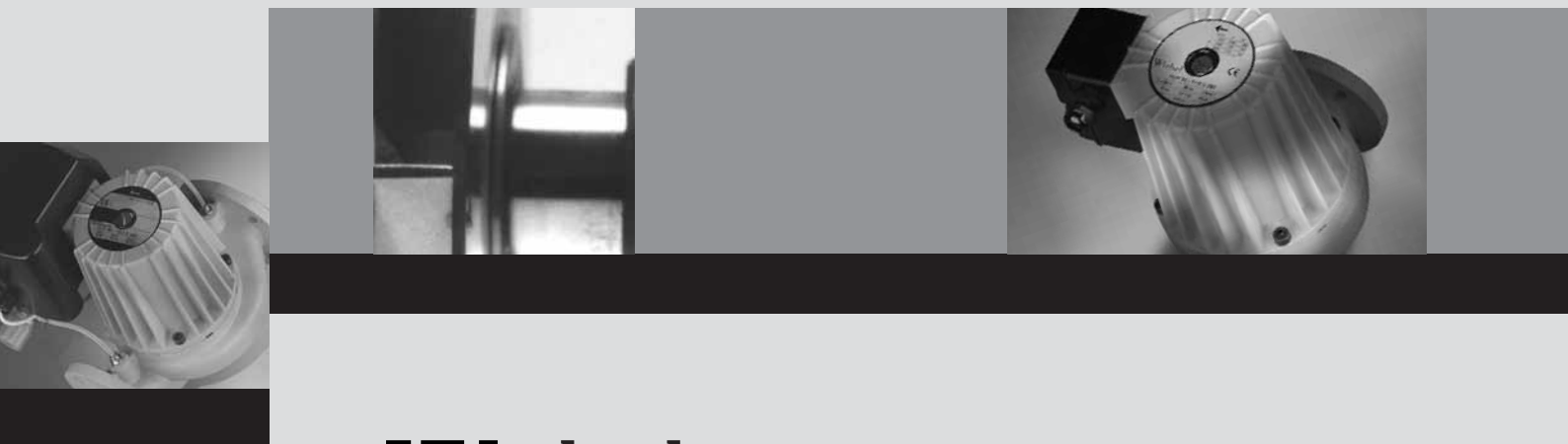

# Wirbel

**Москва “Интерма”**

тел.: (495) 783-7000, 780-7000

**Санкт-Петербург “Интерма-СПб”**

тел.: (812) 705-7505, 380-6865

**Нижний Новгород “Интерма-НН”**

тел.: (8312) 33-9409, 61-8383

**Казань “Интерма-К”**

тел.: (843) 273-7312, 273-7322

**Воронеж “Интерма-В”**

тел.: (4732) 79-3300, 79-4849